

mögliche Ausgangsformate:

- 12cm x 8cm
- 9cm x 6cm
- 6cm x 4cm

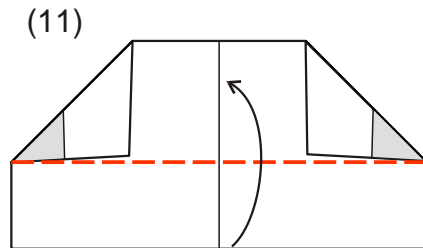
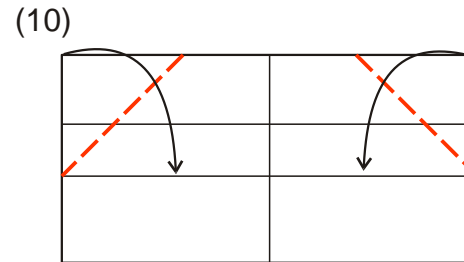
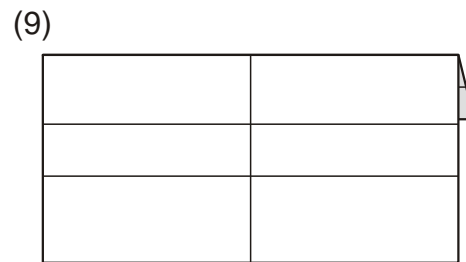
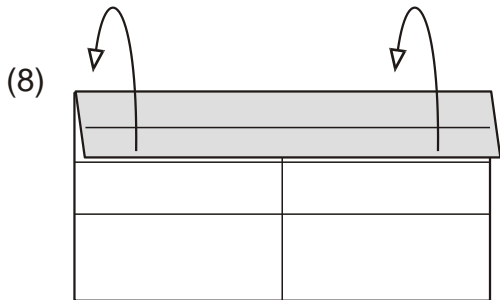
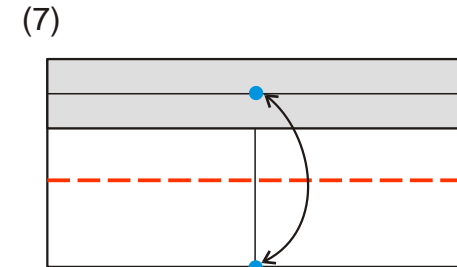
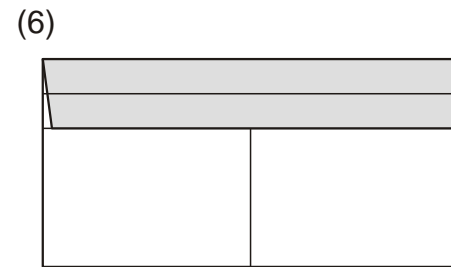
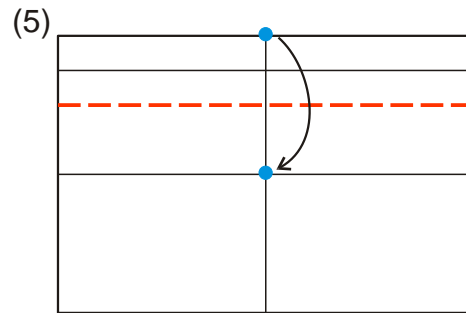
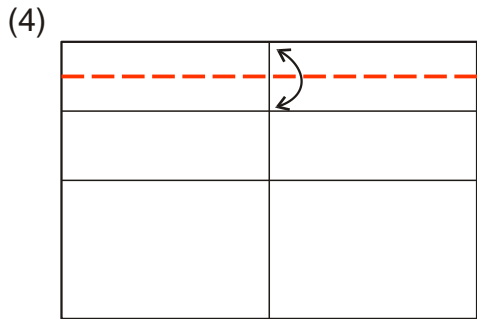
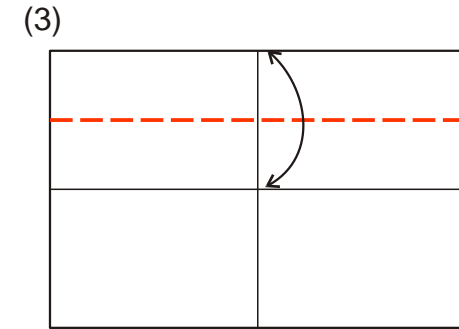
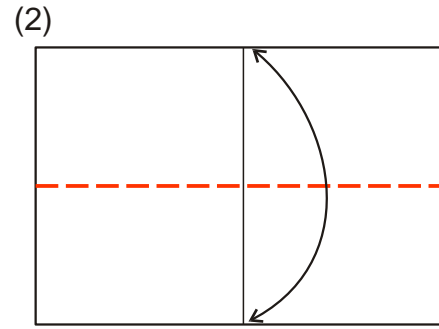
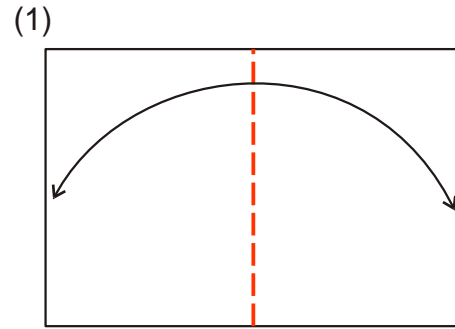

Den grauen Rand nach hinten klappen.

An der schon vorhandenen Faltlinie nach oben klappen.

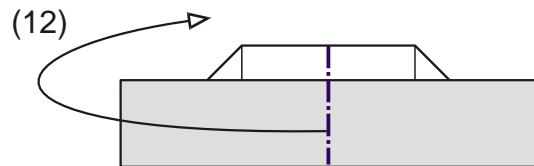

Die linke Hälfte des Moduls nach hinten klappen.

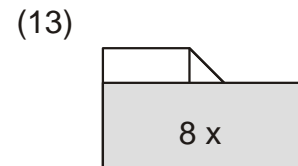

Das fertige Modul.

Es liegen 2 Flügel aufeinander. Hier geht's weiter >>>>>>>>

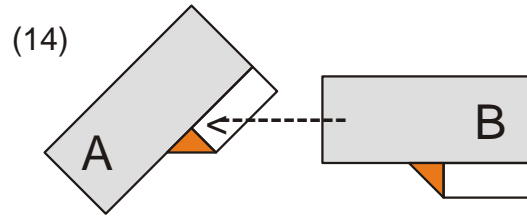

(14) Der vordere Flügel von Modul B wird in Modul A so gesteckt, dass er hinter dem orange gekennzeichneten Dreieck und hinter dem "Saum" von Modul A zu liegen kommt.

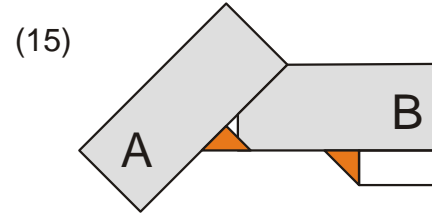

(15) Den hinteren Flügel von Modul B entsprechend in die Rückseite von Modul A stecken.

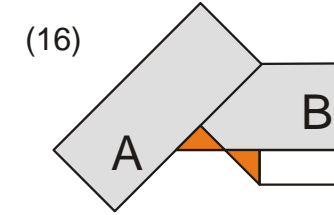

(16) Modul B so weit in Modul A stecken, bis die kleinen Dreiecke sich berühren.

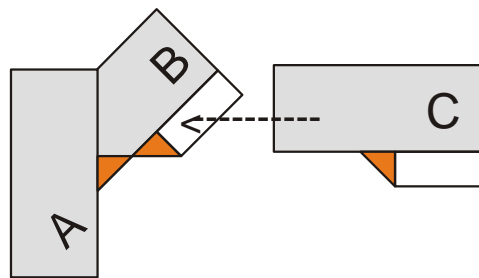

Immer von rechts anbauen und zusammenstecken.

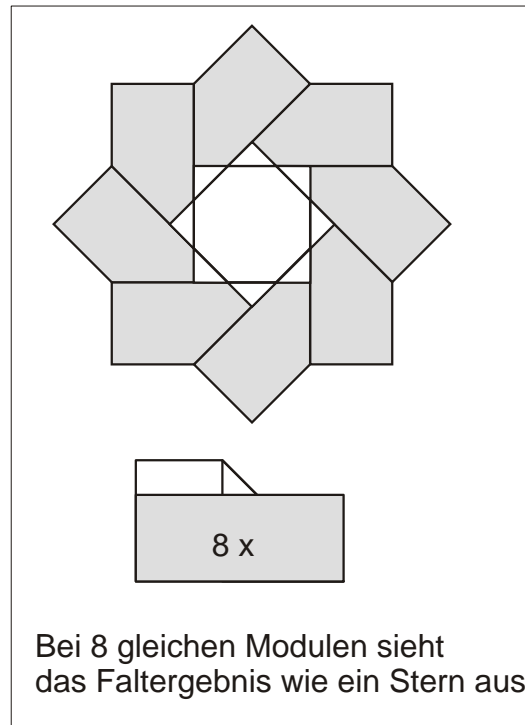

Bei 8 gleichen Modulen sieht das Faltergebnis wie ein Stern aus.

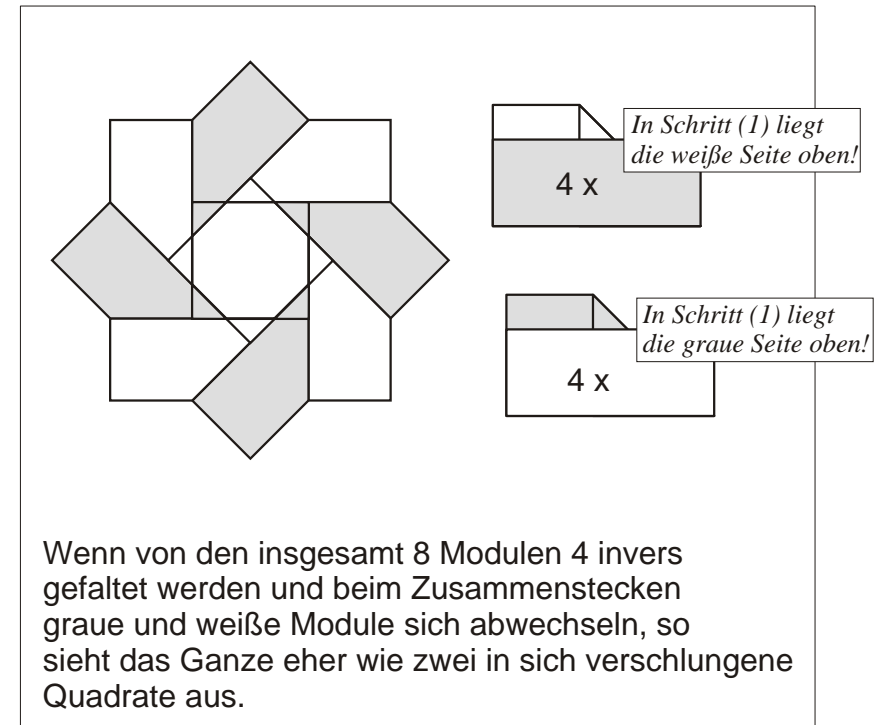

Wenn von den insgesamt 8 Modulen 4 invers gefaltet werden und beim Zusammenstecken graue und weiße Module sich abwechseln, so sieht das Ganze eher wie zwei in sich verschlungene Quadrate aus.